

## Spel van de week: donderdag 24 november 2022

Waarom dit saaie spel, hoor ik u al zeggen. Kijk eens naar de A-lijn: op elke tafel was het contract een manche in schoppen, waarbij de leider 12 slagen maakt en iedereen dus 50% scoort. De reden om dit spel toch te bespreken is een interessante speelfiguur, die blijkbaar door al die leiders gemist is.

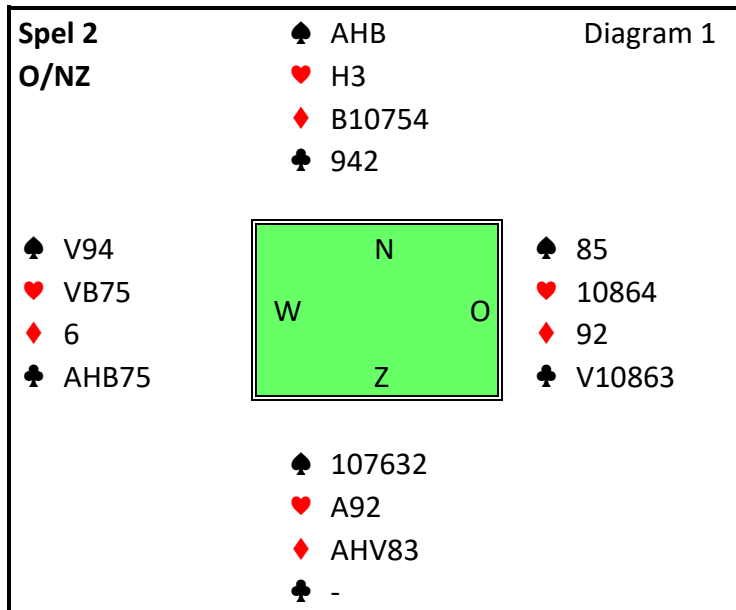

Hoe ga je deze handen bieden? Zelf vind ik, dat als openingsbod een 5-kaart in een hoge kleur altijd voorrang heeft boven een 5-kaart (en soms zelfs een 6-kaart) in een lage kleur. Dat zou dan kunnen leiden tot het volgende biedverloop:

West	Noord	Oost	Zuid
-	-	pas	1♠
2♣	3♣ (1)	4♣	5♣
pas	6♣/pas		

(1) Inviterend of beter met schoppensteun

Gezien de gunstige kwetsbaarheid durft Oost nog 4♣ te bieden. Wat moet Zuid hieruit concluderen? OW zullen toch wel veel punten in de klaveren hebben? In dat geval kan het nauwelijks anders als dat Noord punten heeft in de schoppen. Zuid heeft een mooie hand en wil kijken of er slem in zit. Keycards vragen heeft echter niet zo veel zin, want een eventuele ♣A bij Noord lijkt een waardeloze kaart te zijn.

Voor deze situatie is een enigszins ongebruikelijk bod beschikbaar: 5♣. Dit bod geeft aan, dat keycards vragen weinig zin heeft, maar dat er zorgen zijn over de troefkleur. Het vraagt partner met goede troeven slem te bieden. Na een vergelijkbaar biedverloop aan onze tafel durfde ik het niet aan, maar dat was natuurlijk geheel onterecht. Als partner inderdaad alle bijkleuren onder controle heeft, dan gaat 6♣ alleen down als Oost ♠V10xx(x) heeft of West ♠V10xxx. En de kans op een van beide situaties is klein.

Lees verder op de volgende pagina >>>>>

Vind je als Zuid, dat je toch echt eerst je mooie ruitenkleur moet laten horen, dan zou het bieden zo kunnen gaan.

West	Noord	Oost	Zuid
-	-	pas	1♦
2♣	3♣	4♣	4SA
pas	5♣ (2)	pas	6♦
allen pas			

(2) 1 of 4 keycards

Ook hier belooft het cuebid (3♣) een inviterende hand of beter, met steun in de kleur van partner. Omdat bij parentelling een SA-contract vaak beter is dan een contract in een lage kleur, mag Zuid constateren, dat Noord geen stopper heeft in de klaveren, aangezien hij in dat geval wel 2SA (of 3SA) geboden zou hebben. Keycards vragen heeft daarom nu wel zin en als Noord aangeeft 1 keycard te hebben, constateert Zuid dat dit ♠A moet zijn en biedt het klein slem ruiten.

In de praktijk kan de leider zowel in een ruiten- als in een schoppencontract 13 slagen maken. 6♦ is een oer-solide contract en met ♠Vxx in West is de 13 slag ook eenvoudig. Iets anders ligt het bij een schoppencontract. Ook hier zijn 12 slagen niet zo moeilijk, maar de 13<sup>e</sup> slag is lastig. Want als je de 3<sup>e</sup> harten in de dummy troeft, kun je ♠V niet meer onschadelijk maken. Met een speciale techniek kun je echter toch 13 slagen maken.

Deze techniek heet: 'dummy reversal'. Waar je over het algemeen leert om af te troeven aan de kant met de minste troeven, doe je het hier precies andersom. Er zijn een paar voorwaarden om deze techniek succesvol toe te kunnen passen:

- Geen van de tegenstanders mag meer troeven hebben, dan je aan de korte kant hebt. Check: hier is het 3 om 3, dus is aan die voorwaarde voldaan.
- Met de hoogste troef in de dummy moet je de hoogste troef van de tegenstanders op kunnen halen. Check: ook dat is hier geen probleem.
- Verder moet je aan de lange kant zo veel aftroevers kunnen maken, dat het aantal resterende troeven 1 minder is dan in de dummy. Check: na 3 klaveren afgetroefd te hebben, resteren in de hand nog 2 troeven, één minder dan het totaal van de dummy.
- En tenslotte een hele belangrijke: je moet in de dummy voldoende entrees hebben om de kaarten te spelen, die je in de hand moet troeven én de laatste troef op te halen. Hier dus 4 entrees. Check: met de snit op ♠V heb je 2 entrees in troef, 1 in ruiten (je kunt natuurlijk pas een 2<sup>e</sup> ruiten spelen als alle troeven getrokken zijn) en 1 in harten en dat zijn er precies 4.

West komt uit met zijn singleton ruiten (\*), die je neemt met ♦B. Je troeft een klaveren en speelt een schoppen naar ♠A om te kijken of Oost misschien ♠V sec heeft. Nogmaals een klaveren getroefd en dan een schoppen naar de boer, die houdt. Vervolgens de laatste klaveren getroefd.

Lees verder op de volgende pagina >>>>>

Dit is er over met Zuid aan slag:

<b>Spel 2</b>	♠ AHB	Diagram 2
<b>O/NZ</b>	♥ H3	
	♦ B10754	
	♣ 942	
♠ V94		♠ 85
♥ VB75		♥ 10864
♦ 6		♦ 92
♣ AHB75		♣ V10863
	♠ 107632	
	♥ A92	
	♦ AHV83	
	♣ -	

Overgestoken naar ♥H en met ♠H de laatste troef getrokken, waarop ♥9 verdwijnt. De troeven zijn op, maar de laatste 5 slagen zijn voor de hoge ruiten en ♥A, waarmee de 13 slagen binnen zijn.

Deze speelwijze zul je niet vaak kunnen gebruiken, maar het is zaak de situatie te herkennen, waarin dat wel mogelijk is.

Zelf vind ik het altijd magisch hoe je op deze wijze een ogenschijnlijk vaste verliezer als sneeuw voor de zon kunt laten verdwijnen.

Bewijst dit spel nu, dat je een hand als die van Zuid beter kunt openen met 1♦? Dat is maar hoe je het bekijkt. Het is hier gemakkelijker om 6♦ te bieden dan 6♣ en dat eerste contract is natuurlijk superieur aan 4♣ of 5♣. Maar 4♣ +2 (+680) is beter dan 5♦ +2 (+660) en 6♣ contract (+1430) is beter dan 6♦ +1 (+1390). Ik blijf daarom voorlopig de Zuid-hand openen met 1♠. 😊

(\*) Als West met klaveren uitkomt troef je die meteen en speelt het spel verder af zoals boven beschreven. Ook nu steek je na de 3<sup>e</sup> klaverenaftroever over in harten, want in die kleur is de kans kleiner, dat je tegen een aftroever aanloopt.

Komt West met harten uit, dan neem je ♥H en speelt verder af als boven beschreven. Je bent nu wel gedwongen om de laatste oversteek naar de dummy met een ruiten te doen. Dat laatste geldt ook als West met troef zou uitkomen.

Reacties naar [hans-huls@hetnet.nl](mailto:hans-huls@hetnet.nl)

HH©2022