

Spel van de week: donderdag 18 juni

Een bijzonder spel: met 26 punten samen is het groot slem in schoppen.

Spel 14	♠ H753	Diagram 1									
O/-	♥ 954										
	♦ AHVB103										
	♣ -										
♠ ?	<table border="1" style="background-color: #90EE90;"> <tr> <td></td> <td style="text-align: center;">N</td> <td></td> </tr> <tr> <td style="text-align: center;">W</td> <td></td> <td style="text-align: center;">O</td> </tr> <tr> <td></td> <td style="text-align: center;">Z</td> <td></td> </tr> </table>		N		W		O		Z		♠ ? 9
	N										
W		O									
	Z										
♥ ?		♥ ?									
♦ ?		♦ ?									
♣ ?		♣ ?									
	♠ AV104										
	♥ AV10										
	♦ 95										
	♣ B976										

Maar wel bijzonder moeilijk te bieden. Een voorstel:

West	Noord	Oost	Zuid
-	-	pas	1♣ (2+)
pas	1♠	pas	2♠
pas	4♣	pas	4♥

Tot zover een redelijk normaal biedverloop. 4♣ is een 'splinter' en geeft een singleton of een renonce aan in die kleur, met schoppen als troef. Het 4♥-controlebod klinkt Noord als muziek in de oren, want in harten ligt nu net de zwakte van zijn hand.

Noord wil vervolgens keycards vragen en is daarbij niet erg geïnteresseerd in ♣A, maar vooral of zijn maat ♥A heeft. Daarvoor is een speciale conventie: exclusion Blackwood (ook wel Lackwood of Voidwood genoemd). Daarbij bied je op 5-niveau de kleur waarvan partner het aas niet mee mag tellen. Het bieden zou dan zo verder kunnen gaan:

West	Noord	Oost	Zuid
pas	5♣ (excl.BW)	pas	5SA (2 keycards + troef vrouw)
pas	7♠	allen pas	

Met ♠A, ♠V en ♥A binnen boord kan Noord met vertrouwen het groot slem bieden. Bieden is echter één ding, maar afspelen is een tweede. Zo vaak mag je niet een groot slem afspelen, dus je gaat er even goed voor zitten. En ook als je afgeremd hebt in de manche of in klein slem, dan wil je nog steeds 13 slagen halen, want het is per slot van rekening wel parentelling.

Oost komt passief uit met ♠9. Wat is de veiligste weg naar 13 slagen?

Oplossing op de volgende pagina>>>>>

Oplossing:

Je wilt zo safe mogelijk afspelen. Dat betekent, dat je als het even kan de hartensnit wilt vermijden. Je kunt in totaal 4 kaarten in je hand weggooien op hoge ruiten. Naast 2 harten kun je dus 2 klaveren kwijt. Dat betekent, dat je de resterende 2 klaveren in je hand moet troeven. Daarvoor mag je echter ♠H niet gebruiken.

Mochten de troeven 4-1 zitten, met de boer bij de vierkaart, dan kun je dan aan, mits de vierkaart bij West zit. Je zult dan echter wel in harten moeten snijden, want je kunt in dat geval slechts 1 klaveren troeven.

Dit heb je allemaal bedacht voordat je ♠A neemt en meteen een klaveren in je hand troeft. Je neemt ♠H mee en gelukkig zitten de troeven rond. Dat is een zorg minder. Je steekt over naar ♥A (je hebt de hartensnit nu niet meer nodig) en troeft nog een klaveren.

Vervolgens steek je met ♦3 over naar ♦9 en je houdt je adem in. OW bekennen echter allebei en je contract is binnen. Je trekt de laatste troef met ♠V (in de hand een harten weg) en steekt met ♦5 over naar tafel. Op de hoge ruiten kun je alle resterende harten en klaveren lozen, waarna je de laatste harten op tafel kunt troeven: 13 slagen.

Het hele spel:

Spel 14	♠ H753	Diagram 2
O/-	♥ 954	
	♦ AHVB103	
	♣ -	
♠ B82		♠ 96
♥ HB8		♥ 7632
♦ 762		♦ 84
♣ H542		♣ AV1083
	♠ AV104	
	♥ AV10	
	♦ 95	
	♣ B976	

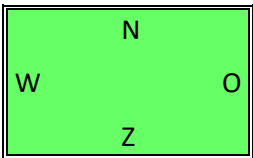

Oost had het je bij de uitkomst nog iets moeilijker kunnen maken door met een kleine harten te starten. Je moet dan meteen het aas nemen en er maar op vertrouwen, dat de troeven rond zitten. Speel je een keer groot slem, dan wil je niet bij de eerste slag al down zijn omdat ♥H verkeerd zit....

Je troeft weer meteen een klaveren en kunt nu in troef oversteken om een 2^e klaveren te troeven. De rest speel je op dezelfde wijze af als boven beschreven.

Reacties naar: hans-huls@hetnet.nl