

Spel van de dag: donderdag 26 maart

Een leuk spelletje, dat Hella, Hetty, Miguel en ik gisteren op Stepbridge speelden (spel 180° gedraaid).

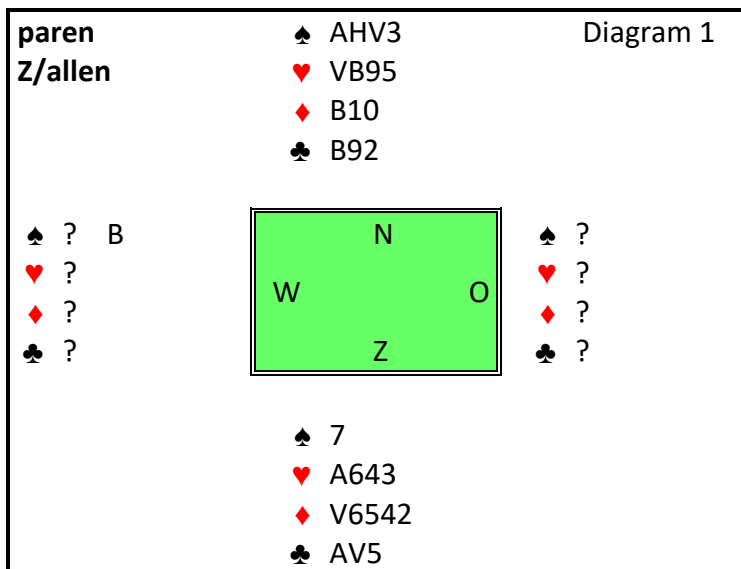

Het bieden:

West	Noord	Oost	Zuid	
<i>Hella</i>	<i>Miguel</i>	<i>Hetty</i>	<i>Hans</i>	
-	-	-	1♦	
1♠	X (*)	2♠	3♥	(*) negatief, geeft 4-krt ♥ aan
pas	4♥	allen pas		

Een kansrijk contract, met 2 zekere verliezers in de ruiten en mogelijke verliezers in klaveren en troef. Vooral de troefkleur is interessant. Hoe kun je die het beste spelen? Laten we eens kijken naar de verschillende mogelijke verdelingen, waarbij ik de 5-0 verdelingen maar even vergeet.

West	Oost	Aanpak
H	10872	♥A slaan = 1 verliezer; ♥V voorzetten = 2 verliezers
H2	1087	♥A slaan = 1 verliezer; ♥V voorzetten = 2 verliezers
H82	102	♥A slaan = 1 verliezer; ♥V voorzetten = 1 verliezer
H108	72	♥A slaan = 1 verliezer; ♥V voorzetten + snit op ♥10 = 1 verliezer
H1087	2	♥A slaan + snit op ♥10 = 1 verliezer; ♥V voorzetten + snits op ♥10 en ♥8 = 1 verliezer
10872	H	♥A slaan + snit op ♥10 = 0 verliezers; ♥V voorzetten = 2 verliezers
1087	H2	♥V voorzetten + snit op ♥10 = 0 verliezers; ♥A slaan = 1 verliezer
102	H82	♥V voorzetten = 0 verliezers; ♥A slaan = 1 verliezer
72	H108	♥V voorzetten = 1 verliezer; ♥A slaan = 1 verliezer
2	H1087	Hoe je ook speelt, je ontkomt niet aan 2 hartenverliezers

Kijk het rijtje langs en u zult het met me eens zijn, dat ♥A slaan en dan een harten naar tafel spelen in de meeste gevallen de beste speelwijze is. Maar er speelt ook nog iets anders mee en dat is of je een verliezer kunt permitteren en toch je contract kunt halen. Hier had ik 2 zekere verliezers in ruiten, maar omdat ik 2 klaveren weg kon gooien op hoge schoppen, kon ik me een verliezer in troef permitteren. Dus hoefde ik niet op 0 verliezers in troef te spelen. Dacht ik.

Het hele spel:

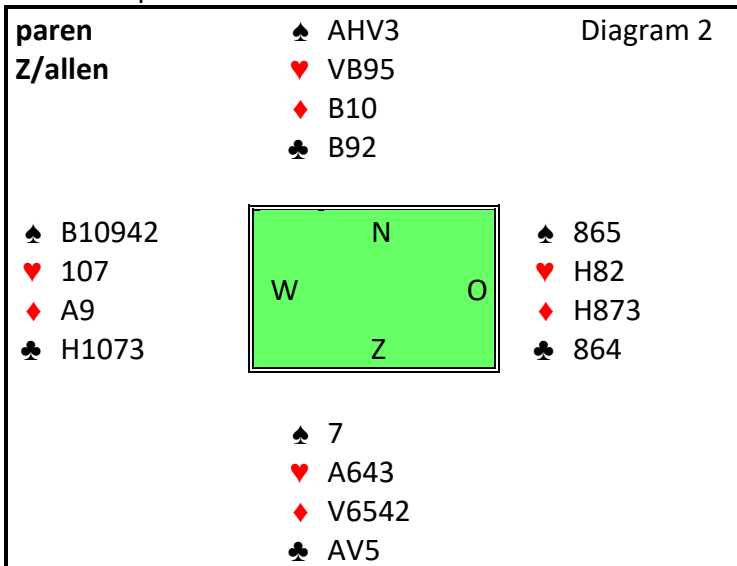

De oplettende lezer heeft het natuurlijk al gezien: dit is een van de weinige verdelingen in harten, waarbij het gunstiger is om ♥V voor te zetten. Die speelwijze levert hier 0 verliezers op.

Hella kwam uit met ♠B, die ik nam. Omdat ik geen directe entree naar de tafel had, incasseerde ik ook de andere 2 hoge schoppen en gooide daar 2 klaveren op weg. Toen een harten naar het aas en een harten via de 10 voor vrouw en heer. Hetty speelde goed troef terug voor de boer (West klaveren weg).

Ik speelde ruiten voor het aas van Hella, die schoppen vervolgde, getroefd in de hand (Hetty klaveren weg). Daarna weer ruiten voor de heer van Hetty, waarna dit over was:

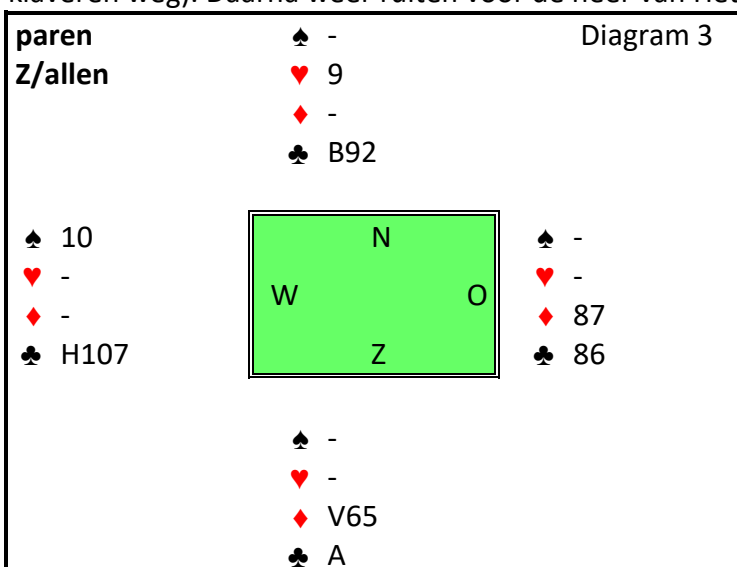

Hetty speelde klaveren en ik kon het contract niet meer maken. Op $\heartsuit V$ kon ik 1 klaveren kwijt, maar helaas zaten de ruiten niet rond. Daardoor moest ik Hetty een ruitenslag geven of een ruiten troeven en Hella de laatste slag laten maken met $\clubsuit H$. Resultaat $4\heartsuit -1$, mede door goed tegenspel van de dames.

De vraag is dan: had ik het beter kunnen doen, zonder meteen de harten goed te raden? Het antwoord luidt natuurlijk bevestigend, anders was dit stukje er waarschijnlijk niet gekomen.

Zoals u zag kwam ik op het laatst een tempo te kort. Als ik in diagram 3 nog een entree naar de hand zou hebben gehad, dan had ik een kleine ruiten kunnen troeven, terug kunnen gaan naar de hand, waarna ik de laatste 2 slagen had kunnen maken met $\heartsuit V$ en $\heartsuit 6$. De oplossing is om meteen na de 3 hoge schoppen de ruiten aan te vallen.

Hella komt weer aan slag en speelt schoppen, getroefd in de hand (Hetty klaveren weg). Nu ruiten voor de heer van Hetty, die klaveren speelt. Dit is er dan over:

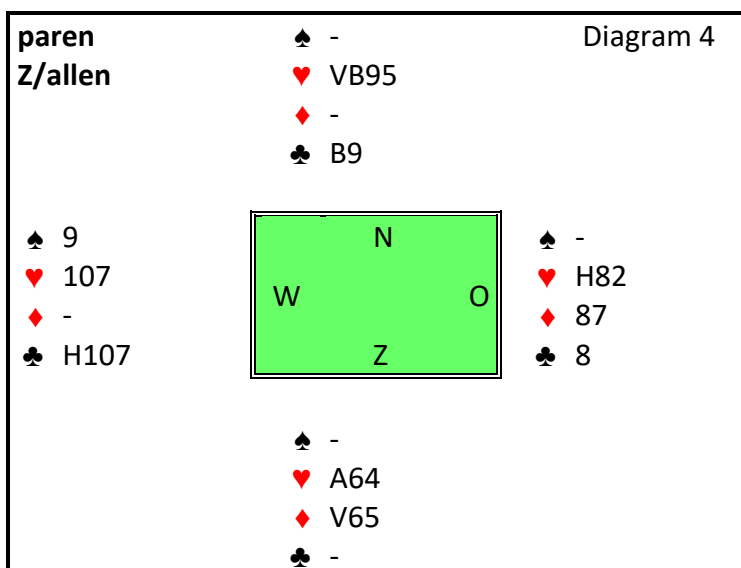

Nu is troef trekken niet eens meer nodig, want ik kan ruiten en klaveren heen en weer troeven. Oost maakt alleen nog $\heartsuit H$, waarna de 10 slagen binnen zijn.

Best leuke spelletjes, daar op Stepbridge.